

Εγχειρίδιο χρήσης

F&U



DMV9783KUC



FM

Περιεχόμενα

Προειδοποιήσεις	1
Σημαντικά μέτρα ασφαλείας.....	2
Περιεχόμενα συσκευασίας.....	3
Πληροφορίες δίσκων.....	4-5
Εμπρός πίνακας.....	6
Πίσω πίνακας.....	7
Τηλεχειριστήριο.....	8
Λειτουργίες τηλεχειριστηρίου.....	9-10
Κουμπιά λειτουργιών.....	11
Λειτουργία FM.....	11
Συνδέσεις.....	12
Συνδέσεις (συνέχεια).....	13-14
Ξεκίνημα.....	15-16
Δίσκοι MP3.....	17
Δίσκος εικόνων Kodak.....	17
Αντιγραφή CD.....	18
Αντιγραφή αρχείων.....	18
Μενού ρύθμισης.....	19-21
Γλώσσα.....	21-22
Ήχος.....	22-23
Βίντεο.....	23-25
Ρύθμιση ηχείων.....	25
Ψηφιακή ρύθμιση.....	26-29

Προειδοποιήσεις

Μη χρησιμοποιείτε την ίδια πρίζα της συσκευής από κοινού με άλλες ηλεκτρικές συσκευές.

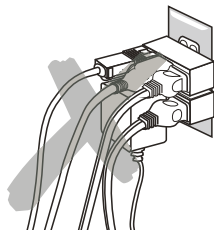

Μην αποσυναρμολογείτε, επισκευάζετε ή επα-
ναρμολογείτε τη συσκευή εσείς οι ίδιοι.



Αποσυνδέστε το φως από την πρίζα όταν δεν χρησιμοποιείτε τη συσκευή για εξοικονόμηση ηλεκτρικής ενέργειας.

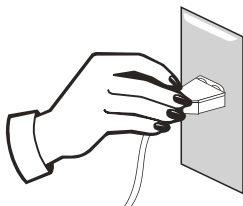

Μη χρησιμοποιείτε τη συσκευή με ρεύμα κάτω από 100 V ή πάνω από 240 V. Όταν η τάση είναι κάτω από 100 V, η συσκευή μπορεί να μη λειτουργεί και η διάρκεια ζωής της θα επηρεαστεί αρνητικά. Όταν η τάση είναι μεγαλύτερη από 240 V, η συσκευή μπορεί να εκραγεί ή να προκαλέσει πυρκαγιά.



Φροντίζετε και συντηρείτε το καλώδιο ρεύματος. Για τη δική σας ασφάλειά, μην τσακίζετε, λυγίζετε, τραβάτε, τεντώνετε ή θέτετε το καλώδιο υπό πίεση ή εσφαλμένη χρήση.

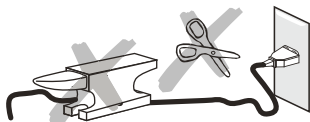

Μη βρέχετε τη συσκευή και μην τη χρησιμοποιείτε στο μπάνιο ή άλλα υγρά περιβάλλοντα, για να αποφύγετε ατύχημα ή ζημιά στη συσκευή.



Η κανονική λειτουργία του προϊόντος μπορεί να επηρεαστεί από ισχυρές ηλεκτρομαγνητικές παρεμβολές. Αν συμβεί αυτό, απλώς επανεκκινήστε τη συσκευή για να συνεχιστεί η κανονική λειτουργία ακολουθώντας τις οδηγίες του εγχειριδίου. Σε περίπτωση που δεν μπορεί να συνεχιστεί η λειτουργία του, χρησιμοποιήστε το προϊόν σε κάποια άλλη θέση.





Σημαντικά μέτρα ασφαλείας

Διαβάστε ολόκληρο το εγχειρίδιο προτού συνδέσετε και χρησιμοποιήσετε τη συσκευή.

- Μην ανοίγετε το περίβλημα της συσκευής. Δεν υπάρχουν εξαρτήματα που μπορούν να επισκευαστούν από το χρήστη μέσα. Αναθέστε τις εργασίες συντήρησης σε εκπαιδευμένο προσωπικό μόνο.
- Θέστε τη συσκευή εκτός λειτουργίας όταν δεν χρησιμοποιείται. Αποσυνδέστε την από το ρεύμα όταν δεν χρησιμοποιείται για μεγάλο χρονικό διάστημα.
- Μην τοποθετείτε τη συσκευή σε σημεία που εκτίθενται σε πηγές θερμότητας ή στην άμεση ηλιακή ακτινοβολία.
- Διατηρείτε πάντοτε τη συσκευή στεγνή. Μην την τοποθετείτε σε σημείο όπου θα εκτεθεί σε υγρασία ή βροχή. Δεν πρέπει να εκτίθεται σε υγρά που στάζουν ή ψεκάζονται και δεν πρέπει να τοποθετούνται επάνω της αντικείμενα γεμάτα με υγρά (όπως βάζα).
- Τοποθετήστε τη συσκευή σε μια οριζόντια, επίπεδη και σταθερή επιφάνεια με καλό εξαερισμό. Μην φράζετε ποτέ τις οπές εξαερισμού. Αυτό θα προκαλέσει υπερθέρμανση που θα οδηγήσει σε δυσλειτουργία.
- Χρησιμοποιήστε ένα μαλακό, καθαρό πανί για να καθαρίσετε το εξωτερικό μέρος. Ποτέ μην καθαρίζετε με χημικά ή απορρυπαντικά.
- Το εγχειρίδιο αυτό αποτελεί απλώς έναν οδηγό για τις λειτουργίες χρήστη και όχι κριτήριο για τη διαμόρφωση.
- Χρησιμοποιείτε αποκλειστικά εξαρτήματα ή αξεσουάρ που ορίζει ο κατασκευαστής.
- Θα πρέπει να υπάρχει εποπτεία ώστε τα παιδιά να μην παίζουν με τη συσκευή.
- Αυτή η συσκευή δεν προορίζεται για χρήση από άτομα (συμπεριλαμβανομένων των παιδιών) με μειωμένες φυσικές, αισθητικές ή νοητικές ικανότητες, ή έλλειψη εμπειρίας και γνώσεων, παρά μόνο αν παρακολουθούνται ή καθοδηγούνται σχετικά με τη χρήση της συσκευής από άτομο που είναι υπεύθυνο για την ασφάλειά τους.
- Αυτό το σύστημα οικιακού κινηματογράφου έχει σχεδιαστεί για χρήση σε νοικοκυριά και παρόμοια περιβάλλοντα, όπως, μεταξύ άλλων, κουζίνες προσωπικού σε καταστήματα και γραφεία, ξενοδοχείο και πανδοχεία, αγροτικές, κ.λπ. Σημείωση: Αυτό το προϊόν δεν προορίζεται για χρήση σε βιομηχανικές τοποθεσίες.

ΠΡΟΕΙΔΟΠΟΙΗΣΗ: Μην εκθέτετε τις μπαταρίες σε υπερβολική θερμότητα, όπως ηλιακή ακτινοβολία ή φωτιά.

ΠΡΟΣΟΧΗ: Πάντα να αντικαθιστάτε τις μπαταρίες στη συσκευή με τον σωστό τύπο, καθώς ο λάθος τύπος μπαταριών μπορεί να προκαλέσει έκρηξη.

	Το σύμβολο του κεραυνού προειδοποιεί τον χρήστη για την παρουσία επικίνδυνης τάσης μέσα στο περίβλημα της συσκευής. Εάν αγγίξετε τα εσωτερικά εξαρτήματα, μπορεί να πάθετε ηλεκτροπληξία.
	Το σύμβολο του θαυμαστικού υποδηλώνει την παρουσία σημαντικών οδηγιών για τη λειτουργία και τη συντήρηση.
	Για να μειώσετε τον κίνδυνο ηλεκτροπληξίας ή πυρκαγιάς, μην ανοίγετε το κάλυμμα της συσκευής. Επικοινωνήστε με το εξουσιοδοτημένο προσωπικό τεχνικής υποστήριξης, αν χρειάζεστε βοήθεια.
	Αυτό είναι το σύμβολο για ένα προϊόν λέιζερ κλάσης 1. Μην αγγίζετε την ακτίνα λέιζερ, διότι θα εκτεθείτε σε επιβλαβή ακτινοβολία.

Περιεχόμενα συσκευασίας

Εγχειρίδιο χρήσης	Τηλεχειριστήριο	Καλώδιο AV
		

Εισαγωγή

Το DVD (ή ψηφιακός ευέλικτος δίσκος) είναι ένα ψηφιακό μέσο βίντεο που χρησιμοποιεί το φορμά MPEG2 και μπορεί να αποθηκεύσει μια ποικιλία ψηφιακών δεδομένων. Η τεχνολογία συμπίεσης βίντεο βασίζεται σε ένα ελάχιστο 500 γραμμών ανά εικόνα, μέχρι 8 γλώσσες ήχου, έως 9 διαφορετικές γωνίες κάμερας και έως 32 γλώσσες υποτίτλων.

Η συσκευή αυτή μπορεί να παίξει τους παρακάτω τύπους δίσκων:

Τύποι δίσκων	Σύμβολο	Περιεχόμενα
DVD		Ήχος + Βίντεο
MP3		Ήχος
Βίντεο CD (VCD)		Ήχος + Βίντεο
CD-DA		Ήχος

ΛΕΙΤΟΥΡΓΙΑ BLUETOOTH

Τα ακόλουθα κουμπιά χρησιμοποιούνται στη λειτουργία δέκτη.

SOURCE: Πατήστε αυτό το κουμπί για μετάβαση σε λειτουργία bluetooth.

PLAY/PAUSE: Πατήστε το για αναπαραγωγή και παύση ενός τραγουδιού μέσω bluetooth.



Πατήστε και κρατήστε πατημένο το κουμπί "PLAY/PAUSE" για να αποσυνδέσετε τη λειτουργία Bluetooth με το κινητό σας τηλέφωνο.

NEXT: Πατήστε αυτό το κουμπί για να παίξει το επόμενο τραγούδι μέσω bluetooth.

PREV: Πατήστε αυτό το κουμπί για να παίξει το προηγούμενο τραγούδι μέσω bluetooth.

STOP: Πατήστε αυτό το κουμπί για να σταματήσει η αναπαραγωγή μέσω bluetooth.

Πληροφορίες δίσκων

Τύποι δίσκων	DVD	CD
Μέθοδος αποκωδικοποίησης	Ψηφιακή/MPEG2	Ψηφιακή
Χωρητικότητα	Μία στρώση/Μία πλευρά 4,7GB = 2 ώρες Μία στρώση/Δύο πλευρές 8,5GB = 4 ώρες Δύο στρώσεις/Μία πλευρά 9,4GB = 4,5 ώρες Δύο στρώσεις/Δύο πλευρές 17GB = 8 ώρες	650 MB = 74 λεπτά
Μέγεθος δίσκου	12 εκ./8 εκ.	12 εκ./8 εκ.
Οριζόντια ανάλυση	500 γραμμές	-
Υπότιτλοι	32	-
Σάουντρακ	8	1
Σύμβολο		

Σύμβολα χαρακτηριστικών DVD

Κάθε δίσκος DVD περιέχει χαρακτηριστικά που κωδικοποιήθηκαν κατά την παραγωγή. Τα πιο κάτω σύμβολα αντιπροσωπεύουν αυτά τα χαρακτηριστικά:



Αριθμός κομματιών ήχου



Φορμά εικόνας



Αριθμός υπότιτλων



Ζουμ



Ένδειξη γωνίας



Η συσκευή διαθέτει ενσωματωμένη προστασία πνευματικών δικαιωμάτων που αποτρέπει την αντιγραφή από ένα DVD σε οποιοδήποτε άλλο μέσο. Εάν συνδεθεί μια συσκευή εγγραφής βίντεο στη συσκευή αναπαραγωγής, η παραγόμενη εικόνα παραμορφώνεται κατά την εγγραφή.

Σημείωση: Ορισμένα χαρακτηριστικά σχετίζονται με την κωδικοποίηση του δίσκου, όχι της συσκευής αναπαραγωγής. Εάν το χαρακτηριστικό δεν είχε κωδικοποιηθεί στο δίσκο, μπορεί να μην είναι διαθέσιμο στο χρήστη. Ελέγξτε τα χαρακτηριστικά του δίσκου, όπως αναγράφονται στην αρχική συσκευασία του.

Κωδικός περιοχής DVD

Τα DVD και η συσκευή αναπαραγωγής DVD κατασκευάζονται σύμφωνα με το Διεθνές Σύστημα Τοπικών Κωδικών DVD, το οποίο αναφέρει ότι μια συσκευή αναπαραγωγής αναπαράγει μόνο τους δίσκους που έχουν κατασκευαστεί με τον ίδιο κωδικό περιοχής.

Κωδικός	Περιοχή
1	Καναδάς, Η.Π.Α.
2	Ευρώπη, Ιαπωνία, Μέση Ανατολή, Αφρική
3	Ανατολική Ασία, Νοτιοανατολική Ασία
4	Αυστραλία, Κ. & Ν. Αμερική, Μεξικό, Ν. Ζηλανδία
5	Αφρική, πρ. Σοβ. Ένωση, Ινδία, Β. Κορέα, Πακιστάν
6	Κίνα

Φροντίδα του δίσκου

Οι δίσκοι περιέχουν υψηλής πυκνότητας συμπιεσμένα δεδομένα και απαιτούν σωστό χειρισμό.

- Πιάστε το δίσκο από την εξωτερική ακμή και/ή το κέντρο της οπής της ατράκτου. Μην αγγίζετε ποτέ την επιφάνεια του δίσκου.



- Μη λυγίζετε και μην πιέζετε το δίσκο. Μην εκθέτετε το δίσκο σε άμεσο ηλιακό φως ή πηγές θερμότητας.



- Αποθηκεύετε τους δίσκους κατακόρυφα σε στεγνό, δροσερό μέρος.
- Αποφύγετε την έκθεση σε:
 1. Άμεσο ηλιακό φως
 2. Θερμότητα από άλλες συσκευές όπως σόμπες ή θερμάστρες
 3. Υπερβολική υγρασία
- Όταν είναι απαραίτητο, καθαρίστε την επιφάνεια του δίσκου με ένα μαλακό, στεγνό πανί καθαρισμού. Σκουπίστε την επιφάνεια του δίσκου απαλά με κυκλικές κινήσεις από το κέντρο προς την εξωτερική ακμή.
- Ποτέ μην χρησιμοποιείτε χημικά ή απορρυπαντικά, καθώς αυτά μπορεί να προκαλέσουν μόνιμη ζημιά στην επιφάνεια του δίσκου.

Εμπρός πίνακας

- 1 Ψηφιακή οθόνη
- 2 Αισθητήρας τηλεχειριστηρίου
- 3 Προηγούμενο
- 4 ΕΠΟΜΕΝΟ
- 5 ΛΕΙΤΟΥΡΓΙΑ
- 6 ΑΝΑΠΑΡΑΓΩΓΗ/ΠΑΥΣΗ
- 7 ΠΗΓΗ
- 8 ΑΝΟΙΓΜΑ/ΚΛΕΙΣΙΜΟ
- 9 ΔΙΣΚΟΣ DVD

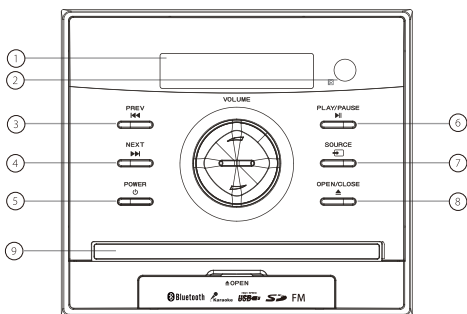

Πίσω πίνακας

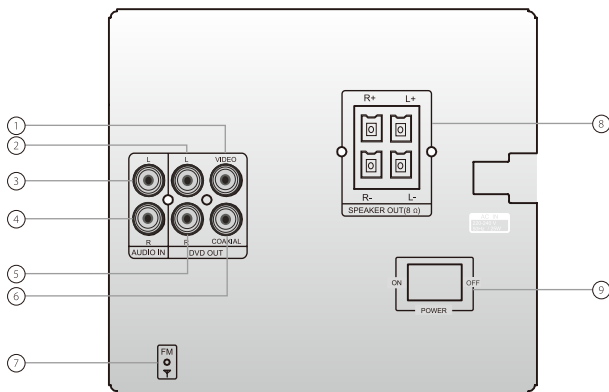

- 1 Έξοδος βίντεο
- 2 L (έξοδος DVD)
- 3 L (είσοδος ήχου)
- 4 R (είσοδος ήχου)
- 5 R (έξοδος DVD)
- 6 Ομοαξονική ψηφιακή έξοδος ήχου
- 7 Είσοδος κεραίας FM
- 8 Έξοδος ηχείων
- 9 Λειτουργία

Τηλεχειριστήριο

Πρόσωση τηλεχειριστηρίου

01. ΛΕΙΤΟΥΡΓΙΑ
02. ΑΡΙΘΜΗΤΙΚΑ ΠΛΗΚΤΡΑ
03. ΡΥΘΜΙΣΗ
04. ΠΛΟΗΓΗΣΗ
05. ΤΙΤΛΟΣ
06. ΚΙΝΗΣΗ ΠΡΟΣ ΤΑ ΠΙΣΩ
07. ΠΗΓΗ
08. ΠΡΟΗΓΟΥΜΕΝΟ
09. ΙΣΟΣΤΑΘΜΙΣΗ
10. ΔΙΑΚΟΠΗ
11. ΓΛΩΣΣΑ
12. ΑΡ/ΔΞ
13. ΥΠΟΤΙΤΛΟΙ
14. ΓΩΝΙΑ
15. ΠΡΟΓΡΑΜΜΑ
16. ΔΙΑΓΡΑΦΗ
17. ΑΝΟΙΓΜΑ/ΚΛΕΙΣΙΜΟ
18. A/B
19. ΕΠΑΝΑΛΗΨΗ
20. RVC
21. ΜΕΤΑΒΑΣΗ
22. ΑΡΓΗ ΚΙΝΗΣΗ
23. ΖΟΥΜ
24. OK
25. ΜΕΝΟΥ
26. ΚΙΝΗΣΗ ΠΡΟΣ ΤΑ ΕΜΠΡΟΣ
27. ΕΠΟΜΕΝΟ
28. ΕΝΤΑΣΗ +/-
29. ΑΝΑΠΑΡΑΓΩΓΗ/ΠΑΥΣΗ
30. ΕΠΙΣΤΡΟΦΗ
31. N/P
32. ΕΝΔΕΙΞΕΙΣ ΟΘΟΝΗΣ
33. USB
34. ΑΝΤΙΓΡΑΦΗ
35. ΣΙΓΑΣΗ

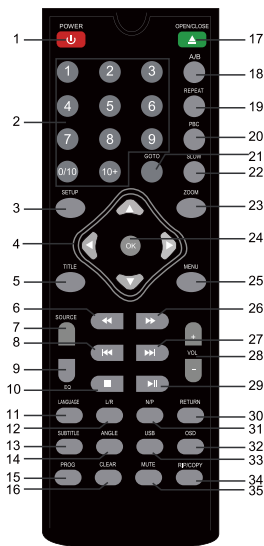



























Σημειώσεις

1. Το τηλεχειριστήριο εκπέμπει μια κατευθυντική δέσμη υπέρυθρων. Βεβαιωθείτε ότι έχετε στρέψει το τηλεχειριστήριο απευθείας προς τον αισθητήρα υπέρυθρων για να λειτουργήσει. Όταν ο αισθητήρας είναι καλυμμένος ή υπάρχει κάποιο μεγάλο αντικείμενο ανάμεσα στο τηλεχειριστήριο και τον αισθητήρα, ο αισθητήρας δεν λαμβάνει το σήμα. Ο αισθητήρας μπορεί να μη λαμβάνει το σήμα σωστά όταν είναι εκτεθειμένος σε άμεσο ηλιακό φως ή σε ισχυρό τεχνητό φωτισμό (όπως οι λάμπες φθορισμού ή οι προβολείς). Σε αυτή την περίπτωση, αλλάξτε την κατεύθυνση του φωτός ή τοποθετήστε τη συσκευή σε άλλο σημείο ώστε να αποφεύγεται η απευθείας επαφή με το φωτισμό.







2. Σε περίπτωση που βλέπετε στην τηλεόραση μια ασπρόμαυρη οθόνη να αναβοσβήνει, πατήστε το κουμπάκι "N/P" για να αλλάξετε πάλι σε "PAL".

Λειτουργίες τηλεχειριστηρίου

	Πατήστε το για να ενεργοποιήσετε τη συσκευή. Πατήστε το ξανά για να θέσετε τη συσκευή σε λειτουργία αναμονής.
	Πατήστε το για να ανοίξετε ή να κλείσετε το συρτάρι του δίσκου.
	Πατήστε το για να αυξήσετε ή να μειώσετε την ένταση ήχου.
	Πατήστε το για εναλλαγή μεταξύ πηγών (DVD/FM/AUX/Bluetooth).
	Πατήστε το για να ενεργοποιήσετε τις λειτουργίες ισοστάθμισης.
	Πατήστε το μία φορά για επανάληψη ενός κομματιού και πατήστε το δύο φορές για επανάληψη ολόκληρου του άλμπουμ.
	Πατήστε το για να μετάβαστε στο επόμενο κομμάτι.
	Πατήστε το για επιστροφή στο προηγούμενο κομμάτι.
	Πατήστε το για προσωρινή παύση της αναπαραγωγής. Πατήστε το ξανά για συνέχιση της αναπαραγωγής.
	Πατήστε το για γρήγορη αναπαραγωγή προς τα εμπρός. Πατήστε το κουμπί [PLAY/PAUSE] για να συνεχίσετε την αναπαραγωγή.
	Πατήστε το για γρήγορη αναπαραγωγή προς τα εμπρός. Πατήστε το κουμπί [PLAY/PAUSE] για να συνεχίσετε την αναπαραγωγή.
	Πατήστε το μία φορά για να σταματήσετε το κομμάτι και πατήστε το δύο φορές για να σταματήσετε το άλμπουμ.
	Πατήστε για εναλλαγή από DVD σε USB κατά τη διάρκεια της λειτουργίας DVD.
	Πατήστε το κουμπί [PROG] για να μεταβείτε στη λειτουργία προγράμματος. Πατήστε τα αριθμητικά πλήκτρα απευθείας για να επιλέξετε το επιθυμητό κομμάτι και πατήστε ξανά το [PROG] για επιβεβαίωση της επιλογής σας. Πατήστε το κουμπί [PLAY/PAUSE] για να ξεκινήσετε την αναπαραγωγή του προγράμματος.
	Τα αριθμητικά πλήκτρα μπορούν να χρησιμοποιηθούν για την εισαγωγή αριθμών ή για την επιλογή ενός κομματιού. Για παράδειγμα, πατήστε [2] για να επιλέξετε το κομμάτι 2. Πατήστε το [10+] δύο φορές και, στη συνέχεια, πατήστε το [1] για να επιλέξετε το κομμάτι 21.

	<p>Πατήστε για να επαναλάβετε την αναπαραγωγή ενός συγκεκριμένου τμήματος. Πατήστε το πλήκτρο A-B στο σημείο έναρξης για το επιθυμητό τμήμα και θα εμφανιστεί η ένδειξη "CA" στην οθόνη. Πατήστε το A-B ξανά στο τέλος του επιθυμητού τμήματος και θα εμφανιστεί η ένδειξη "CA" A/B. Το επιλεγμένο τμήμα από το A έως το B θα αναπαράγεται επανειλημμένα μέχρι να ακυρωθεί η λειτουργία. Για να ακυρώσετε τη λειτουργία, πατήστε ξανά το κουμπί A-B για να επιστρέψετε στην κανονική αναπαραγωγή. ΣΗΜΕΙΩΣΗ: Ορισμένοι δίσκοι δεν επιτρέπουν τη λειτουργία A-B.</p>
	<p>Πατήστε για επιστροφή στο αρχικό μενού όταν παίζει δίσκος VCD.</p>
	<p>Πατήστε για αναπαραγωγή σε αργή κίνηση. Πατήστε 1 φορά για αναπαραγωγή στο 1/2 της κανονικής ταχύτητας, πατήστε 2 φορές για αναπαραγωγή στο 1/3 της κανονικής ταχύτητας, πατήστε 3 φορές για αναπαραγωγή στο 1/4 της κανονικής ταχύτητας, πατήστε 4 φορές για αναπαραγωγή στο 1/5 της κανονικής ταχύτητας, πατήστε 5 φορές για αναπαραγωγή στο 1/6 της κανονικής ταχύτητας, πατήστε 6 φορές για αναπαραγωγή στο 1/7 της κανονικής ταχύτητας, πατήστε 7 φορές ή πατήστε το κουμπί Play/Pause για επιστροφή στην κανονική ταχύτητα.</p>
	<p>Πατήστε για να αναζητήσετε ένα επιθυμητό τίτλο, κεφάλαιο ή κομμάτι. Πατήστε 1 φορά για να επιλέξετε τον τίτλο που θέλετε. Πατήστε 2 φορές για να επιλέξετε το κεφάλαιο που θέλετε. Πατήστε 3 φορές για να επιλέξετε το κομμάτι που θέλετε. Πατήστε [OK] για να εκτελεστεί η αναζήτηση.</p>
	<p>Πατήστε το για μεγέθυνση/σμίκρυνση. Πατήστε το 1 φορά για μεγέθυνση 2x του κανονικού μεγέθους οθόνης. Πατήστε το 2 φορές για μεγέθυνση 3x. Πατήστε 3 φορές για μέθυνση 4x. Πατήστε το 1 φορά για σμίκρυνση 1/2 του κανονικού μεγέθους οθόνης. Πατήστε το 5 φορές για σμίκρυνση 1/3. Πατήστε το 6 φορές για σμίκρυνση στο 1/4. Πατήστε 7 φορές για να επανέλθετε στο κανονικό μέγεθος οθόνης.</p>
	<p>Πατήστε το για να επιστρέψετε στην αρχή του δίσκου DVD.</p>
	<p>Πατήστε το για να επιστρέψετε στο αρχικό μενού του δίσκου DVD.</p>
	<p>Πατήστε το για να εμφανίσετε τις ενδείξεις οθόνης.</p>
	<p>Στο αρχικό μενού του δίσκου DVD ή στο μενού ρύθμισης, πατήστε το πλήκτρο ΚΑΤΕΥΘΥΝΣΗΣ για επισημάνετε τα εικονίδια λειτουργιών. Πατήστε το κουμπί [OK] για να επιβεβαιώσετε την επιλογή.</p>
	<p>Πατήστε για εναλλαγή μεταξύ L MONO/R MONO και Stereo όταν διαβάζετε ένα δίσκο VCD. Πατήστε για να επιλέξετε τη γλώσσα ήχου (π.χ. Κινέζικα, Πορτογαλικά, Ισπανικά, Αγγλικά) κατά την ανάγνωση δίσκων DVD.</p>
	<p>Πατήστε για εναλλαγή μεταξύ διαφορετικών υποτίτλων (π.χ. Κινέζικα, Πορτογαλικά, Ισπανικά, Αγγλικά, κ.λπ.).</p>
	<p>Πατήστε για εναλλαγή μεταξύ των καναλιών ήχου (μονοφωνικό αριστερό κανάλι/μονοφ. δεξί κανάλι/στερεοφ.) όταν παίζει δίσκος VCD.</p>

Κουμπιά λειτουργιών

	Πατήστε για να επιλέξετε την επιθυμητή γωνία κάμερας. Σημείωση: Εξαρτάται από το DVD. Ορισμένα DVD δεν το έχουν.
	Πατήστε για ακύρωση της καταχώρισης κατά τη λειτουργία προγράμ/τος.
	Πατήστε για εναλλαγή συστημάτων TV (NTSC/PAL60/PAL/AUTO).
	Πατήστε το για σίγαση.
	Πατήστε το για να επιστρέψετε στο κύριο μενού σε λειτουργία USB. Σημείωση: Επιστρέφει στο αρχικό μενού σε λειτουργία DVD.
	Πατήστε το για να εισέλθετε στο μενού ρύθμισης.
	Πατήστε το για είσοδο στη λειτουργία αντιγραφής.

Λειτουργία FM

ΟΔΗΓΙΕΣ ΓΙΑ ΤΗ ΛΕΙΤΟΥΡΓΙΑ ΡΑΔΙΟΦΩΝΟΥ

*SOURCE - Εναλλαγή σε λειτουργία RADIO (ΡΑΔΙΟΦΩΝΟ)

Πατήστε αυτό το κουμπί για εναλλαγή μεταξύ DVD και RADIO όταν η συσκευή DVD είναι σε κατάσταση STOP και δεν υπάρχει δίσκος στο συρτάρι.

Λειτουργία των πλήκτρων σε λειτουργία ραδιοφώνου

PLAY/PAUSE

Πατήστε PLAY/PAUSE για αυτόματη αναζήτηση καναλιών (αποθήκευση έως 40 καν.).

Προηγούμενο/Επόμενο

Πατήστε PREV (◀◀) για μετάβαση στο προηγούμενο κανάλι.

Πατήστε NEXT (▶▶) για μετάβαση στο επόμενο κανάλι.

Stop

Με το πάτημα αυτού του κουμπιού, η οθόνη δείχνει την τρέχουσα συχνότητα στα FM.

Προηγούμενο/Επόμενο

Πατήστε PREV (◀◀) για 3 δευτερόλεπτα και η συσκευή θα κάνει αναζήτηση προς τα εμπρός μέχρι το επόμενο κανάλι και θα το αποθηκεύσει αυτόματα.

Πατήστε NEXT (▶▶) για 3 δευτερόλεπτα και η συσκευή θα κάνει αναζήτηση προς τα πίσω μέχρι το επόμενο κανάλι και θα το αποθηκεύσει αυτόματα.

Mute:

Πατήστε αυτό το πλήκτρο για σίγαση.

PROG:

Πατήστε το για αποθήκευση καναλιού.

Menu:

Πατήστε το για εναλλαγή MO/ST.

REV/FWD:

Πατήστε το για ακριβή ρύθμιση 0,1 σημ.

Συνδέσεις

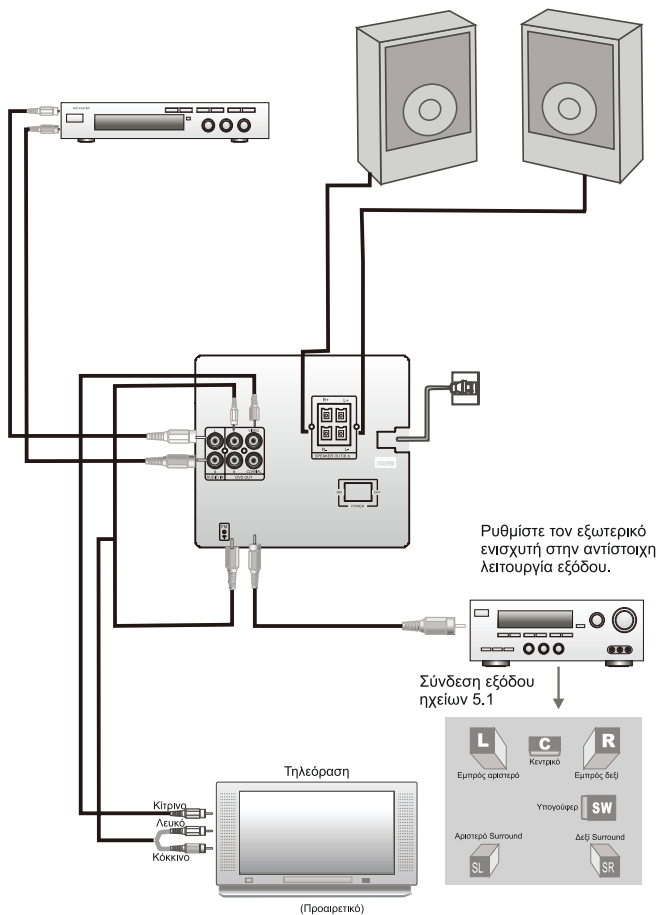

Συνδέσεις (συνέχεια)

Σύνδεση συστήματος σε τηλεόραση

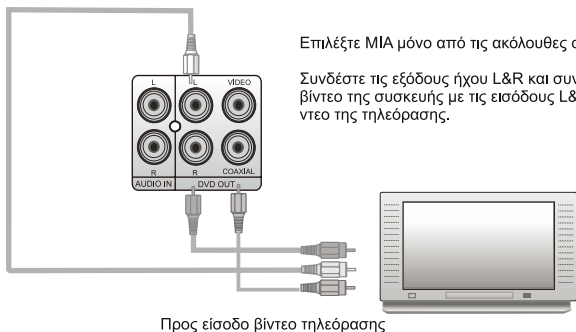

Επιλέξτε ΜΙΑ μόνο από τις ακόλουθες συνδέσεις:

Συνδέστε τις εξόδους ήχου L&R και συνιστωσών βίντεο της συσκευής με τις εισόδους L&R και βίντεο της τηλεόρασης.

Σημείωση:

Συνδέστε μόνο μία έξοδο βίντεο για να αποφύγετε την παραμόρφωση εικόνας.

Η συσκευή είναι εξοπλισμένη με εξόδους συνιστωσών A/V στον πίσω πίνακα. Πρέπει να υπάρχει στην τηλεόρασή σας τουλάχιστον ένα σετ εισόδων A/V για να συνδέσετε τη συσκευή χρησιμοποιώντας το παρεχόμενο καλώδιο A/V.

Να θυμάστε ότι πρέπει να επιλέξετε τη σωστή ρύθμιση εισόδου στην τηλεόρασή σας (VIDEO, AV, AUX) για να δείτε το σήμα από τη συσκευή. Ανάλογα με τη μάρκα της τηλεόρασής σας, αυτή η λειτουργία και το κουμπί στο τηλεχειριστήριο μπορεί να διαφέρουν.

Η συσκευή αναπαραγωγής έχει τη δυνατότητα στερεοφωνικού ήχου. Για ολοκληρωμένο εφέ δύο καναλιών, χρησιμοποιήστε μια στερεοφωνική τηλεόραση ή δέκτη A/V μαζί με τη συσκευή.

Σε μονοφωνικές τηλεοράσεις, συνδέστε μόνο το ένα από τα καλώδια ήχου από τη συσκευή (είτε το αριστερό είτε το δεξί).

Συνδέσεις (συνέχεια)

Σύνδεση συστήματος σε εξωτερική συσκευή ήχου

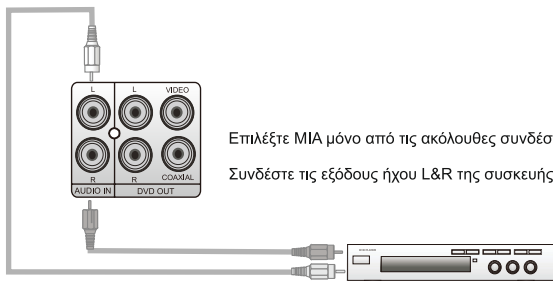

Επιλέξτε ΜΙΑ μόνο από τις ακόλουθες συνδέσεις:

Συνδέστε τις εξόδους ήχου L&R της συσκευής.

Σύνδεση συστήματος σε ψηφιακό δέκτη A/V

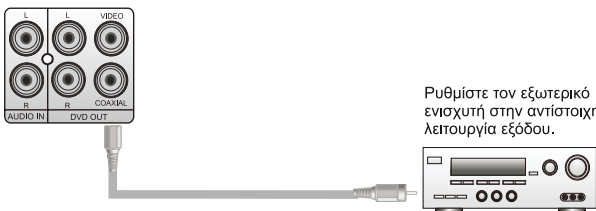

Ρυθμίστε τον εξωτερικό ενισχυτή στην αντίστοιχη λειτουργία εξόδου.

Σύνδεση εξόδου ηχείων 5.1



Σημείωση:

Η ψηφιακή έξοδος έχει δύο μορφές: RAW και PCM. Για να ρυθμίσετε τη σωστή ψηφιακή έξοδο, ανατρέξτε στο "Μενού ρύθμισης" στη σελίδα 19.

Ξεκίνημα

- Αποσυσκευάστε τη συσκευή.
- Διαβάστε προσεκτικά αυτές τις οδηγίες χρήσης πριν συνδέσετε τη συσκευή.
- Τοποθετήστε τις μπαταρίες στο τηλεχειριστήριο.
- Συνδέστε όλα τα καλώδια και βεβαιωθείτε ότι οι συνδέσεις είναι σταθερές.
- Τέλος, συνδέστε το φως του καλωδίου ρεύματος σε μια πρίζα.

Τοποθέτηση των μπαταριών

- 1 Αφαιρέστε το κάλυμμα της θήκης των μπαταριών από το πίσω μέρος του τηλεχειριστηρίου.
- 2 Τοποθετήστε τις μπαταρίες στη θήκη φροντίζοντας να τις βάλετε με τη σωστή πολικότητα σύμφωνα με τα σύμβολα + και – που υπάρχουν μέσα στη θήκη.
- 3 Τοποθετήστε το κάλυμμα στη θέση του.

Σημείωση:

- Αν δεν χρησιμοποιήσετε τη συσκευή για μεγάλο χρονικό διάστημα, αφαιρέστε τις μπαταρίες.
- Μην αναμιγνύετε παλιές και καινούργιες μπαταρίες ή διαφορετικούς τύπους μπαταριών.
- Οι ελαττωματικές μπαταρίες μπορούν να προκαλέσουν διαρροή και ζημιά στο τηλεχειριστήριο.
- Μην εκθέτετε τον αισθητήρα του τηλεχειριστηρίου ή τις μπαταρίες στο άμεσο ηλιακό φως.

Λειτουργία του τηλεχειριστηρίου

Στρέψτε το τηλεχειριστήριο προς τον αισθητήρα τηλεχειρισμού που βρίσκεται στον εμπρός πίνακα του συστήματος οικιακού κινηματογράφου. Το τηλεχειριστήριο λειτουργεί σε απόσταση έως και 8 μέτρα από τον αισθητήρα και μέχρι γωνία 30°.

Σημείωση:

Το τηλεχειριστήριο εκπέμπει μια κατευθυντική ακτίνα υπερύθρων. Πρέπει να το έχετε στραμμένο απευθείας στον αισθητήρα υπερύθρων της μονάδας για να λειτουργήσει. Διατηρήστε τον αισθητήρα απαλλαγμένο από εμπόδια και παρεμβολές. Ο αισθητήρας μπορεί να παρουσιάζει διακοπές όταν είναι εκτεθειμένος στο άμεσο ηλιακό φως ή σε ισχυρό τεχνητό φως.

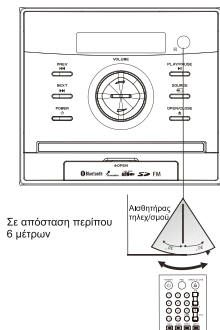

Ενεργοποίηση της συσκευής

Πατήστε το κύριο κουμπί λειτουργίας στη μονάδα ή στο τηλεχειριστήριο. Ανοίξτε την τηλεόραση, καθώς και τον ενισχυτή (αν έχει συνδεθεί).

Ρύθμιση του συστήματος

Επιλέξτε τη σωστή ρύθμιση στην τηλεόραση (AV1, AV2, S-Video, DVD κ.λπ.). Αν έχετε συνδέσει ενισχυτή, επιλέξτε την αντίστοιχη ρύθμιση εξόδου σε αυτήν τη συσκευή.

Τοποθέτηση δίσκου

Πατήστε το κουμπί Open/Close (Άνοιγμα/Κλείσιμο) στο τηλεχειριστήριο ή στον εμπρός πίνακα της συσκευής για να ανοίξετε το συρτάρι. Τοποθετήστε ένα δίσκο (με την ετικέτα προς τα πάνω) στο συρτάρι και πατήστε ξανά το κουμπί Open/Close.

Αυτόματη αναπαραγωγή

Η συσκευή θα χρειαστεί μερικά δευτερόλεπτα για να φορτώσει τα αρχικά δεδομένα του δίσκου, θα εμφανίσει το λογότυπο του δίσκου στην επάνω αριστερή γωνία της οθόνης της τηλεόρασης και μετά θα αρχίσει να παίζει αυτόματα.

Σημείωση: Οι δίσκοι MP3 συνήθως χρειάζονται λίγο περισσότερο για τη φόρτωση σε σχέση με τους δίσκους βίντεο ή μουσικής.

Εάν εμφανιστεί ένα μενού δίσκου DVD στην οθόνη:



Πατήστε το κουμπί αναπαραγωγής στο τηλεχειριστήριο ή στην οθόνη για να αρχίσει να παίζει.



Εναλλακτικά, χρησιμοποιήστε τα πλήκτρα κατεύθυνσης για να επιλέξετε το στοιχείο μενού που θέλετε και μετά πατήστε Enter για επιβεβαίωση.

Μηνύματα σφάλματος δίσκου

Μηνύματα σφάλματος και πιθανές λύσεις.

Wrong regional disc (Λάθος περιοχή δίσκου)

Ο κωδικός περιοχής του δίσκου δεν ταιριάζει με τον κωδικό περιοχής της συσκευής.

Wrong password (Λάθος κωδικός πρόσβασης)

Το επίπεδο κατάταξης του δίσκου που τοποθετήθηκε είναι υψηλότερο από το επίπεδο κατάταξης που χρησιμοποιείται στη συσκευή. Η συσκευή δεν θα παίξει τον δίσκο αν δεν δοθεί ο σωστός κωδικός.

Wrong disc (Λάθος δίσκος)

Η συσκευή διαθέτει λογισμικό εντοπισμού ποιότητας δίσκων. Όταν η συσκευή εντοπίσει έναν κατεστραμμένο δίσκο, θα αναπαραγάγει τα δεδομένα σε χαμηλότερο επίπεδο ή και καθόλου, ανάλογα με την έκταση της ζημιάς.

Σημείωση: Η ποιότητα παραγωγής των δίσκων διαφέρει. Ορισμένοι δίσκοι με λάθος μορμά μπορεί να φορτωθούν αλλά η ποιότητα του ήχου και της εικόνας μπορεί να είναι χαμηλότερης ποιότητας.

Διαχείριση ενέργειας

Αν η συσκευή δεν θα χρησιμοποιηθεί για μεγάλο χρονικό διάστημα, αποσυνδέστε την από την πρίζα.

Δίσκοι MP3

Η παρακάτω οθόνη εμφανίζεται όταν τοποθετηθεί ένας δίσκος MP3. Χρησιμοποιήστε τα πλήκτρα κατεύθυνσης για να επιλέξετε το αρχείο που θέλετε.

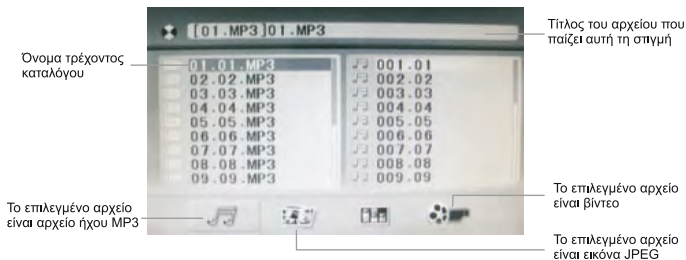

Πατήστε το κουμπί Enter για να επιβεβαιώσετε την επιλογή σας.

Πατήστε το αριστερό ή το δεξί βέλος για εναλλαγή μεταξύ των καταλόγων (φακέλων).

Σημείωση: Η συσκευή δεν θα φορτώσει τον δίσκο αν:

- Είναι πολύ γρατζουνισμένος, κατεστραμμένος ή βρώμικος.
- Δεν έχει οριστικοποιηθεί.
- Το φορμά εγγραφής δεν υποστηρίζεται από τη συσκευή.

Δίσκος εικόνων Kodak

Τοποθετήστε έναν δίσκο και αυτός θα φορτωθεί αυτόματα. Πατήστε το κουμπί ◀ για να μετακινηθείτε στον φάκελο στα αριστερά. Στη συνέχεια, πατήστε το ▼ ή το ▲ για να μετακινήσετε τον δρομέα στο αρχείο που θέλετε να δείτε. Μετακινήστε τον δρομέα στα δεξιά για προβολή ή πατήστε το κουμπί Play (Αναπαραγωγή) για να ξεκινήσετε μια παρουσίαση διαφανειών. Πατήστε Next (Επόμενο) ή Previous (Προηγούμενο) για παράλιψη εικόνων. Πατήστε το κουμπί Zoom (Ζουμ) επανειλημμένα κατά την προβολή εικόνων για μεγέθυνση ή σμίκρυνση σε διάφορα επίπεδα. Όταν έχετε κάνει μεγέθυνση, χρησιμοποιήστε τα πλήκτρα κατεύθυνσης για να μετακινηθείτε μέσα στην εικόνα. Για να ακυρώσετε την αναπαραγωγή και να επιστρέψετε στο κύριο μενού, πατήστε Return (Επιστροφή). Μόλις επιλεγεί ένα αρχείο, χρησιμοποιήστε το κουμπί PBC για να δείτε έξι εικόνες στην οθόνη ταυτόχρονα. Πατήστε το κουμπί Play για να ξεκινήσετε μια παρουσίαση διαφανειών έξι εικόνων ή χρησιμοποιήστε το Next και το Previous για μετάβαση στην επόμενη ή την προηγούμενη σελίδα έξι εικόνων. Πατήστε το κουμπί Return για να επιστρέψετε στο κύριο μενού. Κατά την αναπαραγωγή εικόνας, πατήστε το κουμπί Program (Πρόγραμμα) για να δείτε 17 εικόνες στην οθόνη ταυτόχρονα.

Αντιγραφή CD

Η λειτουργία αντιγραφής CD αντιγράφει αρχεία ήχου από έναν δίσκο CD/HDCD και τα αποθηκεύει ως MP3. Με αυτή τη λειτουργία, μπορείτε να αντιγράψετε τα κομμάτια από έναν δίσκο CD/HDCD σε μια μονάδα USB που έχει συνδεθεί στο σύστημα. Τοποθετήστε έναν δίσκο CD ή HDCD στο συρτάρι δίσκου και τοποθετήστε μια μονάδα USB στη θύρα USB στον εμπρός πίνακα της συσκευής. Ενώ παίζει ο δίσκος, πατήστε Ripping (Αντιγραφή) στο τηλεχειριστήριο για να εμφανιστεί το μενού αντιγραφής CD στην οθόνη ενδείξεων του συστήματος. Χρησιμοποιήστε τα πλήκτρα κατεύθυνσης για να πλοηγηθείτε μέσα στο μενού. Επιλέξτε τα κομμάτια για αντιγραφή και μετά πατήστε Enter για να ξεκινήσει η διαδικασία αντιγραφής.

Αντιγραφή αρχείων

Αυτή η λειτουργία επιτρέπει την αντιγραφή αρχείων από έναν δίσκο σε μια μονάδα USB. Τοποθετήστε τον δίσκο από όπου θα γίνει η αντιγραφή στο συρτάρι δίσκου και τοποθετήστε μια μονάδα USB στη θύρα USB στον εμπρός πίνακα της συσκευής. Μόλις διαβαστούν και φορτωθούν τα αρχεία στην οθόνη πατήστε το κουμπί Copy (Αντιγραφή) στο τηλεχειριστήριο. Επιλέξτε τα αρχεία που θέλετε να αντιγράψετε και πατήστε Enter. Αυτή η λειτουργία υποστηρίζει τους εξής τύπους αρχείων: MP3, JPG, VCD, MP4, DIVX και AVI.

Μενού ρύθμισης

Σημείωση: Χρησιμοποιήστε τα πλήκτρα κατεύθυνσης για να πλοηγηθείτε στις διάφορες επιλογές του μενού ρύθμισης.

1 Πατήστε Setup (Ρύθμιση) στο τηλεχειριστήριο για να εμφανίσετε την ακόλουθη οθόνη.

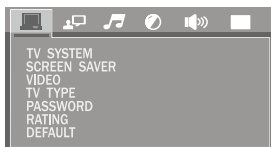

- 2 Επιλέξτε το στοιχείο μενού που θέλετε και πατήστε Enter για να εμφανίσετε το υπομενού και τις διαθέσιμες επιλογές για κάθε ρύθμιση.
- 3 Πατήστε ► για είσοδο στη λίστα επιλογών.
- 4 Επισημάνετε την επιλογή που θέλετε με τα πλήκτρα κατεύθυνσης και πατήστε Enter για επιβεβαίωση.
- 5 Πατήστε ◀ για επιστροφή στο στοιχείο μενού στα αριστερά.
- 6 Για έξοδο από το μενού ρύθμισης συστήματος, πατήστε ξανά το κουμπί Setup.

TV system (Σύστημα τηλεόρασης)

Πατήστε το κουμπί Setup (Ρύθμιση) στο τηλεχειριστήριο για να εμφανίσετε την ακόλουθη οθόνη.

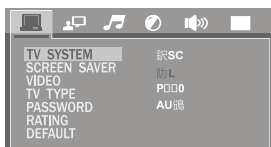

Κατόπιν πατήστε Enter για να επιλέξετε το μενού TV system (Σύστημα τηλεόρασης). Επιλέξτε το κατάλληλο σύστημα μεταξύ NTSC, PAL ή AUTO (Αυτόματα).

Screen Saver (Προφύλαξη οθόνης)

ON: Η προφύλαξη οθόνης θα εμφανίζεται αυτόματα μετά από ένα διάστημα αδράνειας.

OFF: Η προφύλαξη οθόνης δεν ενεργοποιείται ποτέ.

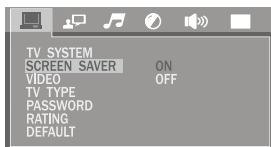

Βίντεο

P-Scan (Σάρωση P): Αναπαραγωγή βίντεο μέσω της εξόδου συνιστωσών (TV-RGB).

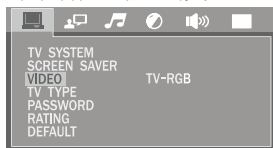

TV type (Τύπος τηλεόρασης)

Normal/PS (Κανονική/PS): 4x3 pan scan

Η εικόνα καλύπτει ολόκληρη την οθόνη στην τηλεόραση, αλλά μπορεί να περικόπτεται κάποιο μέρος του αρχικού βίντεο στην αριστερή και τη δεξιά πλευρά.

Normal/LB (Κανονική/LB): 4x3 letter box

Με αυτή τη ρύθμιση αναπαράγεται ολόκληρο το βίντεο και διατηρείται η αναλογία πλευρών, αλλά δεν χρησιμοποιείται ολόκληρη η οθόνη για την εμφάνιση του βίντεο.

Wide/16x9 (Ευρεία οθόνη)

Χρησιμοποιήστε αυτή τη ρύθμιση αν η συσκευή είναι συνδεδεμένη σε τηλεόραση ευρείας οθόνης.

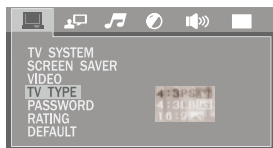

Password (Κωδικός πρόσβασης)

ON: Δεν είναι δυνατή η ρύθμιση διαβάθμισης.

OFF: Η διαβάθμιση χρήστη μπορεί να τροποποιηθεί.

Για να αλλάξετε τον κωδικό πρόσβασης:

- 1 Πληκτρολογήστε τον προεπιλεγμένο κωδικό πρόσβασης, 8888, και μετά πατήστε Enter.
- 2 Πληκτρολογήστε τον νέο τετραψήφιο κωδικό πρόσβασης και πατήστε Enter για επιβεβαίωση.
- 3 Ο νέος κωδικός πρόσβασης έχει τώρα εισαχθεί και κλειδωθεί.

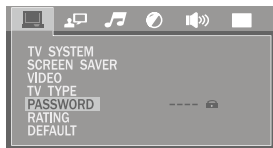

Rating (Διαβάθμιση)

Χρησιμοποιήστε τα πλήκτρα κατεύθυνσης (▼/▲) για να επιλέξετε την κατάλληλη διαβάθμιση. Πατήστε Enter για επιβεβαίωση.

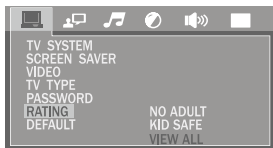

Default (Προεπιλογές)

Για να επαναφέρετε όλες τις ρυθμίσεις στις προεπιλεγμένες, επιλέξτε Default και πατήστε Enter.

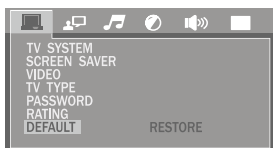

Γλώσσα

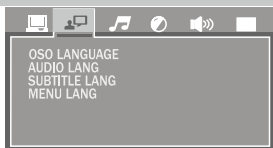

OSD language (Γλώσσα ενδείξεων οθόνης)

Επισημάνετε τη γλώσσα που θέλετε για τις ενδείξεις οθόνης και πατήστε Enter για επιβεβαίωση.



Αναπαραγωγή στην επιλεγμένη γλώσσα

Αν ο δίσκος έχει κωδικοποιηθεί με πολλαπλές γλώσσες, επιλέξτε τη γλώσσα που θέλετε να χρησιμοποιηθεί για τους υπότιτλους, το σάουντρακ και τα μενού.

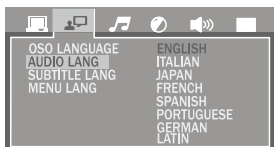

Ήχος



Audio out (Έξοδος ήχου)

SPDIF/OFF: Επιλέξτε το όταν χρησιμοποιείται αναλογική έξοδος ήχου.

SPDIF/RAW: Επιλέξτε το όταν χρησιμοποιείται ψηφιακή έξοδος για την αναπαραγωγή του σάουντρακ εγγραφής όπως είχε αρχικά εγγραφεί.

SPDIF/PCM: Επιλέξτε το για αναπαραγωγή του σάουντρακ στην αποκωδικοποιημένη μορφή PCM.

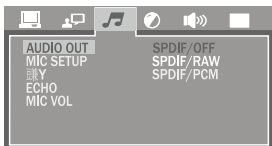

Mic setup (Ρύθμιση μικροφώνου)

AUTO: Αναπαράγει τη φωνή του χρήστη.

OFF: Απενεργοποίηση του μικροφώνου.



KEY/ECHO (Πλήκτρο/Ηχώ)

Χρησιμοποιήστε τα πλήκτρα κατεύθυνσης (▼/▲) για να επιλέξετε επίπεδο ηχούς.

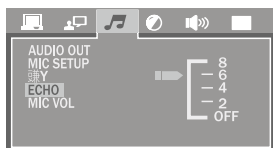
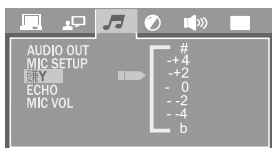

Mic volume (Ένταση μικροφώνου)

Χρησιμοποιήστε τα πλήκτρα κατεύθυνσης (▼/▲) για να ρυθμίσετε την ένταση του μικροφώνου.

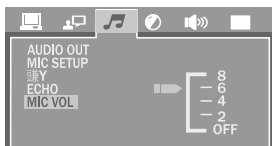

Βίντεο

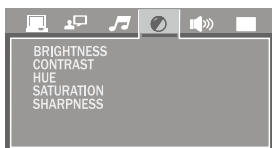

Brightness (Φωτεινότητα)

Χρησιμοποιήστε τα πλήκτρα κατεύθυνσης (▼/▲) για να ρυθμίσετε το επίπεδο φωτεινότητας.

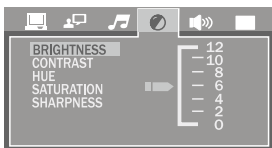

Contrast (Αντίθεση)

Χρησιμοποιήστε τα πλήκτρα κατεύθυνσης (▼/▲) για να ρυθμίσετε το επίπεδο αντίθεσης.

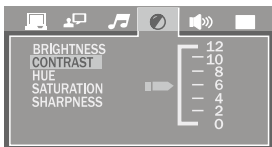

Hue (Χροιά)

Χρησιμοποιήστε τα πλήκτρα κατεύθυνσης (▼/▲) για να ρυθμίσετε το επίπεδο χροιάς.

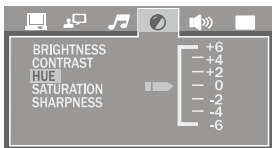

Saturation (Κορεσμός)

Χρησιμοποιήστε τα πλήκτρα κατεύθυνσης (▼/▲) για να ρυθμίσετε το επίπεδο κορεσμού.



Sharpness (Ευκρίνεια)

Χρησιμοποιήστε τα πλήκτρα κατεύθυνσης (▼/▲) για να ρυθμίσετε το επίπεδο ευκρίνειας.



Ρύθμιση ηχείων

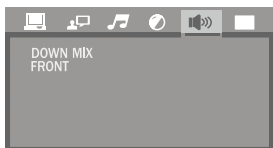

Down mix (Μείξη υποβάθμισης)

LT/RT: Λειτουργία εξόδου από αριστερό και δεξί ηχείο.

STEREO: Λειτουργία στερεοφωνικής εξόδου.

VSS: Λειτουργία ήχου εικονικού surround.



Front (Εμπρός)

Χρησιμοποιήστε τις επιλογές για να επιλέξετε το μέγεθος του εμπρός ηχείου που χρησιμοποιείται: Small (Μικρό) ή Large (Μεγάλο).



Ψηφιακή ρύθμιση

Για να κάνετε αλλαγές σε αυτό το μενού, σταματήστε την αναπαραγωγή οποιουδήποτε πολυμέσου. Πατήστε το κουμπί Stop δύο φορές για να βεβαιωθείτε ότι η συσκευή έχει σταματήσει εντελώς. Επιλέξτε το μενού ψηφιακής ρύθμισης από την οθόνη μενού ψηφιακής ρύθμισης.

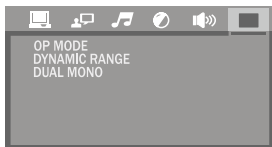

OP mode (Τρόπος λειτουργίας)

LINE OUT: Αυτή η λειτουργία συμπιέζει γραμμικά το σήμα εισόδου χρησιμοποιώντας ψηφιακή κανονικοποίηση.

RF REMOD: Η λειτουργία επαναδιαμόρφωσης ραδιοσυχνότητας χρησιμοποιεί υψηλότερα επίπεδα συμπίεσης και ψηφιακής κανονικοποίησης.

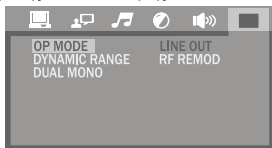

Dynamic range (Δυναμική περιοχή)

Με τη λειτουργία συμπίεσης να έχει ρυθμιστεί σε LINE OUT, χρησιμοποιήστε τα πλήκτρα κατεύθυνσης (▼/▲) για να ρυθμίσετε το ρυθμό γραμμικής συμπίεσης του ηχητικού σήματος.

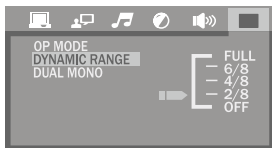

Dual mono (Διπλή μονοφωνική)

Χρησιμοποιήστε αυτό το μενού για να ρυθμίσετε το αριστερό και το δεξί σήμα όπως παράγονται από τη συσκευή. Η ρύθμιση MIX-MONO λειτουργεί μόνο με DVD που είναι κωδικοποιημένα με σάουντρακ 5.1 καναλιών.

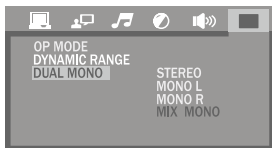

Αντιμετώπιση προβλημάτων

Πριν καλέσετε το Τμήμα Εξυπηρέτησης Πελατών, συμβουλευτείτε αυτόν τον πίνακα.

Σύμπτωμα	Αιτίες και λύσεις
Δεν υπάρχει ρεύμα	Το καλώδιο ρεύματος δεν είναι συνδεδεμένο στην πρίζα ή δεν είναι συνδεδεμένο σωστά. Ελέγξτε όλες τις συνδέσεις.
Το τηλεχειριστήριο δεν λειτουργεί	Ελέγξτε ότι είναι σωστά συνδεδεμένο το καλώδιο ρεύματος. Τοποθετήστε καλά τις μπαταρίες στο τηλεχειριστήριο, αν χρειάζεται. Αφαιρέστε τα εμπόδια ανάμεσα στο τηλεχειριστήριο και τη συσκευή. Στρέψτε το τηλεχειριστήριο απευθείας στον αισθητήρα τηλεχειρισμού της συσκευής.
Δεν παίζει η συσκευή	Τοποθετήστε τον δίσκο σωστά, με την ετικέτα προς τα πάνω. Ο κωδικός περιοχής του δίσκου δεν ταιριάζει με αυτόν της συσκευής. Η διαβάθμιση του δίσκου είναι υψηλότερη από το επίπεδο διαβάθμισης της συσκευής. Ο δίσκος δεν είναι διαμορφωμένος κατάλληλα για αυτή τη συσκευή. Καθαρίστε ή επιδιορθώστε βρώμικους ή κατεστραμμένους δίσκους. Μπορεί να έχει συσσωρευτεί υγρασία μέσα στη συσκευή. Βγάλτε τον δίσκο και αφήστε τη συσκευή ενεργοποιημένη για μία-δύο ώρες προτού προσπαθήσετε να παίξετε τον δίσκο ξανά.
Δεν υπάρχει εικόνα	Ελέγξτε ότι η τηλεόραση είναι ανοιχτή και ότι έχει επιλεγεί η σωστή είσοδος. Ελέγξτε όλες τις συνδέσεις μεταξύ της συσκευής και της τηλεόρασης. Ελέγξτε όλα τα καλώδια για πιθανές ζημιές και φθορές. Καθαρίστε τον δίσκο. Για να επαναφέρετε τις προεπιλεγμένες εργοστασιακές ρυθμίσεις της συσκευής, πατήστε Open (Άνοιγμα) στο τηλεχειριστήριο και μετά Program (Πρόγραμμα) και Zoom (Ζουμ).
Παραμορφωμένη εικόνα	Καθαρίστε ή επιδιορθώστε βρώμικους ή κατεστραμμένους δίσκους. Επαναφέρετε το έγχρωμο σύστημα της τηλεόρασης. Συνδέστε τη συσκευή απευθείας στην τηλεόραση χωρίς να μεσολαβούν άλλες συνδέσεις, για παράδειγμα VCR ή δέκτης A/V.
Η εικόνα δεν γεμίζει την οθόνη	Επιλέξτε το σωστό φορμά οθόνης στο μενού ρύθμισης της συσκευής (βλ. σελίδα 19). Επιλέξτε το σωστό φορμά οθόνης από το μενού τίτλου του DVD.

Σύμπτωμα	Αιτίες και λύσεις
Εμφανίζεται ένα μήνυμα σφάλματος στην οθόνη	<p>Wrong regional disc (Λάθος περιοχή δίσκου): Ο κωδικός περιοχής του δίσκου δεν ταιριάζει με τον κωδικό περιοχής της συσκευής.</p> <p>Wrong password (Λάθος κωδικός πρόσβασης): Το επίπεδο διαβάθμισης του δίσκου που τοποθετήθηκε είναι υψηλότερο από το επίπεδο διαβάθμισης που χρησιμοποιείται στη συσκευή. Η συσκευή δεν θα παίξει τον δίσκο αν δεν δοθεί ο σωστός κωδικός πρόσβασης.</p> <p>Wrong disc (Λάθος δίσκος): Η συσκευή διαθέτει λογισμικό εντοπισμού ποιότητας δίσκων. Όταν η συσκευή εντοπίσει έναν κατεστραμμένο δίσκο, θα αναπαραγάγει αυτόματα τα δεδομένα σε χαμηλότερο επίπεδο ή και καθόλου, ανάλογα με την έκταση της ζημιάς</p>
Η συσκευή παγώνει	<p>Πατήστε και κρατήστε πατημένο το πλήκτρο λειτουργίας για περίπου 5 δευτερόλεπτα για να απενεργοποιήσετε τη συσκευή. Αποσυνδέστε τη συσκευή από την πρίζα για περίπου 30 λεπτά. Μόλις την ενεργοποιήσετε ξανά, η συσκευή θα επανεκκινηθεί και θα πρέπει να λειτουργεί σωστά.</p>
Δεν είναι δυνατή η παράλειψη ή η αναζήτηση κομματιών στον δίσκο	<p>Πολλοί δίσκοι είναι διαμορφωμένοι με τέτοιο τρόπο ώστε να μην είναι δυνατή η παράλειψη ή η αναζήτηση, ειδικά όταν παίζουν τα αρχικά κλιπ "προειδοποίησης".</p> <p>Δεν είναι δυνατή η παράλειψη σε δίσκους με ένα μόνο κεφάλαιο.</p>
Δεν υπάρχει ήχος ή ο ήχος κατά την αναπαραγωγή είναι διακεκομμένος	<p>Ελέγξτε ότι η τηλεόραση ή/και ο ενισχυτής έχουν εγκατασταθεί και συνδεθεί σωστά, καθώς και ότι έχουν επιλεγεί οι κατάλληλες έξοδοι.</p> <p>Πατήστε Audio (Ήχος) στο τηλεχειριστήριο για περιήγηση στα διαθέσιμα σάουντρακ που είναι κωδικοποιημένα στον δίσκο.</p> <p>Πατήστε το κουμπί 5.1CH/Stereo για να αλλάξετε την έξοδο ήχου ώστε να ταιριάζει με την τηλεόραση ή τον ενισχυτή.</p> <p>Ελέγξτε τη λειτουργία σίγασης στην τηλεόραση ή τον ενισχυτή.</p> <p>Δεν υπάρχει ήχος κατά τη γρήγορη αναπαραγωγή εμπρός/πίσω, τη βηματική και την αργή αναπαραγωγή ή την αναζήτηση.</p>
Ο ήχος από MP3 δεν ακούγεται ή είναι παραμορφωμένος	<p>Όταν υπάρχουν αποθηκευμένα αρχεία σε μορφή υπολογιστή μαζί με τα αρχεία MP3, η συσκευή ενδέχεται να παίξει τα αρχεία που δεν είναι MP3 με θόρυβο ή χωρίς ήχο.</p> <p>Ελέγξτε τα αρχεία στον δίσκο για να βεβαιωθείτε ότι έχουν όλα το σωστό μορμά.</p>

Προδιαγραφές

Συμβατοί δίσκοι	DVD, CD-DA, CD-MP3, CD-R/CD-RW
Φορμά βίντεο	MPEG2
Έξοδος σήματος	Χρώμα: PAL/NTSC Ήχος: Στερεοφωνικός Dolby digital down mix DAC ήχου 24bit/96kHz Έξοδος βίντεο: 1 Vpp (στα 75 Ohm) Έξοδος ήχου (στερεοφωνικός): 2 Vpp
Απόκριση συχνοτήτων	CD: 20Hz~20KHz (EIAT) DVD: 20Hz~22KHz (48K) 20Hz~44KHz (96K) Ενισχυτής: 20Hz~20KHz (48K)
Λόγος σήματος/θόρυβο	DVD: ≥90dB Ενισχυτής: ≥75dB
Ακροδέκτες εξόδων	Έξοδος βίντεο (συνιστωσών) x 1 Είσοδος ήχου Στερεοφωνική έξοδος down mix (αριστερό και δεξί) x 1 Ψηφιακή έξοδος ήχου (ομοαξονική) x 1
Τροφοδοσία ρεύματος	AC ~ 100-240V, 50Hz
Ισχύς εξόδου	20W x 2 (8 Ohm 1KHz, 10% THD RMS)†

ΣΗΜΕΙΩΣΗ ΣΧΕΤΙΚΑ ΜΕ ΤΗΝ ΑΝΑΚΥΚΛΩΣΗ



A.M.Π. 00510
(ΠΔ 117/2004)

Το προϊόν που αγοράσατε έχει σχεδιαστεί και κατασκευαστεί με υλικά υψηλών προδιαγραφών και εξαρτήματα που μπορούν να ανακυκλωθούν και να ξαναχρησιμοποιηθούν. Το σύμβολο υποδεικνύει ότι η ηλεκτρικές και ηλεκτρονικές συσκευές, στο τέλος της ζωής τους, θα πρέπει να μεταφέρονται σε ειδικούς χώρους απορριμμάτων, ξεχωριστά από τα σκουπίδια του σπιτιού σας.

Παρακαλούμε, ρωτήστε τον τοπικό σας δήμο για τον χώρο απόρριψης ηλεκτρικών και ηλεκτρονικών συσκευών ή για τοποθεσία απόρριψης συσκευών προς ανακύκλωση. Στις χώρες της Ευρωπαϊκής Ένωσης, υπάρχουν σημεία συγκέντρωσης χρησιμοποιημένων ηλεκτρικών και ηλεκτρονικών συσκευών. Παρακαλούμε, βοηθήστε μας να προστατέψουμε το περιβάλλον που ζούμε!

ΔΗΛΩΣΗ ΣΥΜΜΟΡΦΩΣΗΣ

Με την παρούσα, η Αμοιρίδης-Σαββίδης Α.Ε., δηλώνει ότι η συσκευή DMV9777KUC συμμορφώνεται προς τις ουσιαστικές απαιτήσεις και τις λοιπές διατάξεις των παρακάτω οδηγιών:

RED Directive 14/53/EU

ErP Directive 09/125/EC

RoHS Directive 11/65/EU

όπως τροποποιήθηκε από το CE-marking Directive 93/68/EEC

Αντίγραφο της Δήλωσης Συμμόρφωσης υπάρχει στο www.fandu.gr

ΑΠΟΚΛΕΙΣΤΙΚΟΣ ΑΝΤΙΠΡΟΣΩΠΟΣ

Αμοιρίδης – Σαββίδης Α.Ε.

- Πάροδος 17ης Νοεμβρίου 87 – Τ.Κ. 55535 – Ζώνη ΕΜΟ, Πυλαία, Θεσσαλονίκη
Τηλ: 2310944944, Fax: 2310944940
- www.amiridis-savvidis.gr